

1. DESCRIPTION / DESCRIPCIÓN

The electric vehicle charging system CCL-WBM SMART TRI is specially designed for use on indoor and outdoor car parks to provide a safe charging system. It consists of a sturdy box designed to be installed on a parking wall and provide a continuous use.

El sistema de recarga de vehículos CCL-WBM SMART TRI está diseñado para proporcionar un uso continuo en aparcamientos interiores y exteriores.



This is a quick guide of CCL-WBM SMART TRI.
Este manual es una guía rápida del CCL-WBM SMART TRI

Before performing any maintenance, modification, connection, repair, etc., disconnect the device from the power supply. When you suspect a malfunction of equipment or protection the equipment should be disconnected from the power supply.

Antes de efectuarse cualquier operación de mantenimiento, modificación de conexiones, reparación o etc.... Debe desconectar el aparato de toda fuente de alimentación. Cuando se sospeche de un fallo de funcionamiento del equipo ó en la protección del mismo, debe dejarse el equipo apagado y fuera de servicio.

2. WARNINGS / INFORMACIÓN DE SEGURIDAD

- Do not use cables there are not in perfect conditions.
- *No utilice cables de conexión que no estén en perfecto estado de uso.*
- Do not use WallBox for anything other than electric vehicle charging. Charging mode is IEC 61851-1 MODE 3.
- *No utilice la unidad para usos que no son los previstos, es decir, para cualquier aplicación que no sea la carga de un vehículo eléctrico. El modo de recarga es IEC 61851-1 MODE 3.*
- Do not modify the WallBox. If modified, CIRCONTROL will reject all responsibility and the warranty will be void.
- *No modifique la WallBox. De hacerlo, se perderá la garantía y CIRCONTROL rechazará toda responsabilidad.*
- Comply strictly with current safety regulations according to your country rules.
- *Cumpla estrictamente las normas de seguridad vigentes de acuerdo con las normas de su país.*
- Do not make repairs or install with the device powered.
- *No manipule el equipo estando conectado a la red eléctrica.*
- Only trained and qualified personnel should have access to low-voltage electrical parts inside the device.
- *Únicamente personal cualificado debe poder acceder a partes eléctricas de baja tensión que hay dentro del equipo.*
- Check the installation annually by qualified technician.
- *Verifique anualmente la instalación por personal cualificado.*

- Remove from service any item that has a fault that could be dangerous for users (broken plugs, caps that don't close...).
- *Retire del servicio cualquier elemento que presente desperfectos que puedan poner en riesgo al usuario (enchufes rotos, tapas en mal estado...).*
- Only use Circontrol spare parts.
- *Utilice sólo recambios originales de Circontrol.*

3. TECHNICAL CHARACTERISTICS / CARACTERÍSTICAS TÉCNICAS

| | | | |
|---|--|---|---|
| Input Voltage <i>Tensión de entrada</i> | 400V AC Three-phase <i>Trifásico</i> | Extended temperature range* <i>Temperatura extendida*</i> | Heater (optional) <i>Calefactor (Opcional)</i> (-30...+45 °C)* |
| Tolerance <i>Tolerancia</i> | ±15% | Temperature range <i>Rango de temperatura</i> | -10...+45 °C |
| Input frequency <i>Frecuencia de entrada</i> | 50...60 Hz | Enclosure IP protection <i>Protección IP de la caja</i> | IP54 |
| Output Voltage <i>Tensión de salida</i> | = input voltage = <i>tensión de entrada</i> | Box dimensions <i>Dimensiones</i> | 320x225x125 mm |
| Maximum consumption <i>Potencia máxima</i> | 22kW | Weight <i>Peso</i> | 3Kg |
| Maximum current output <i>Intensidad máxima de salida</i> | 32A | Anchor <i>Anclaje</i> | 4 points wall mount <i>4 puntos de montaje</i> |
| Socket <i>Conector</i> | Type II according IEC62196-2 | Enclosure <i>Envolvente</i> | ABS |
| Charge System <i>Sistema de recarga</i> | MODE 3 (IEC 61851) | RFID frequency <i>Frecuencia RFID</i> | 13,56Mhz |
| RFID reader <i>Lector RFID</i> | ISO 14443A | Energy meter <i>Contador de energía</i> | Integrated meter <i>Contador integrado</i> |
| Communications <i>Comunicaciones</i> | 10/100 Base-T IEEE802.3u | Integrations <i>Integraciones</i> | OCPP 1.2 OCPP 1.5 XML command |

STANDARDS

EN 61851-1: 2001 PARTE 1, IEC 61000, IEC 60884-1, IEC 60364-4-41, IEC 61010, IEC 61008-1, IEC 60529, UNE-EN55011, UNE-EN62196-1, UNE-EN61851-1, UNE-EN61851-21, UNE-EN61851-22

4. STEP BY STEP INSTALATION GUIDE / GUÍA DE INSTALACIÓN PASO A PASO

1 UNIT DIMENSIONS
DIMENSIONES DE LA UNIDAD

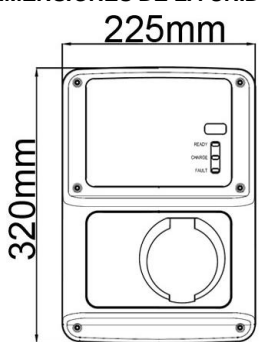

225mm
320mm

2

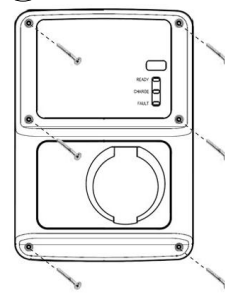

Remove 6 screws from the cover to access inside the unit.

Quite los 6 tornillos de la tapa para acceder al interior de la unidad.

3

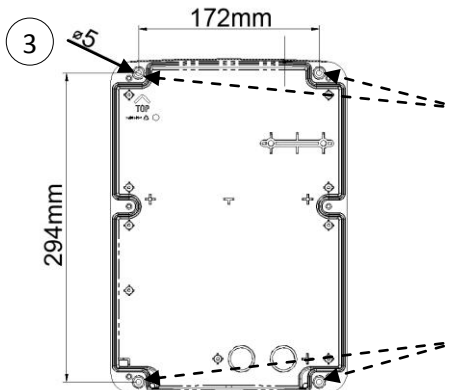

172mm
294mm
5

Mark 4 holes taking into account the above measurements.
Place on a flat surface.

Marque los 4 agujeros teniendo en cuenta las medidas indicadas.
Sítuela sobre una superficie plana.

4

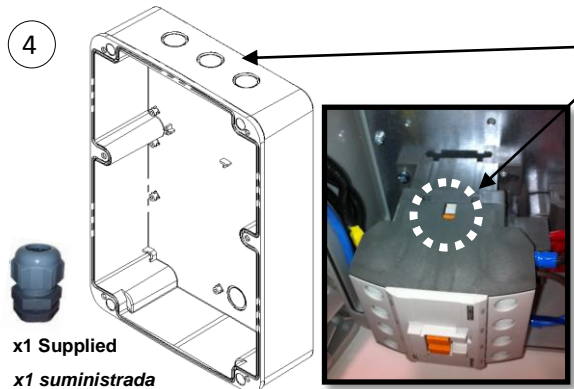

x1 Supplied
x1 suministrada

Protect the contactor when drilling the unit. Place the cable glands supplied.

Al hacer los agujeros en la unidad, vigile que no entre suciedad en el contactor e instale el prensa estopa suministrado.

5

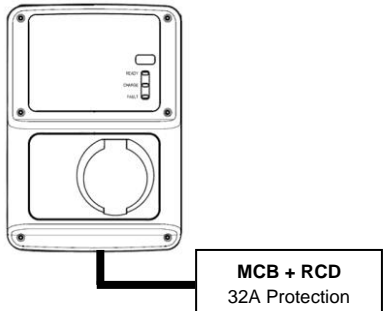

MCB + RCD
32A Protection

- Connect the unit to a power supply with 32A protection.
- It is recommended to introduce the cables into the bottom of the unit.
- Conecte la unidad a una acometida con protección de 32A.
- Se recomienda introducir los cables por la parte inferior de la unidad.

6 THREE-PHASE ELECTRICAL WIRING AND CONNECTION WARNINGS
CABLEADO ELECTRICO TRIFÁSICO Y ADVERTENCIAS

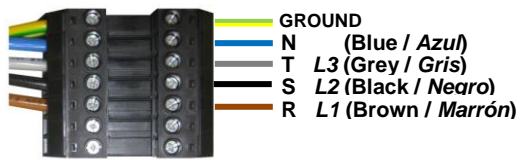

GROUND
N (Blue / Azul)
T L3 (Grey / Gris)
S L2 (Black / Negro)
R L1 (Brown / Marrón)

- Connect to the 400V AC three-phase as shown.
- It is important to provide the necessary electrical protections between origin and the unit (electrical protection not supplied).
- Localizar y conectar a la línea de 400V AC trifásica como se muestra en la foto adjunta.
- Es conveniente dotar de las protecciones necesarias entre el cuadro eléctrico de las instalaciones y la Wallbox (protecciones no suministradas).

| Current Intensidad | Cable section Sección de cable |
|-----------------------|-----------------------------------|
| 32A | 6mm ² |

XLPE or EPR recommended cable / Cable recomendado XLPE/EPR

7 INSTRUCTIONS FOR USE

Starting recharge

1. Show RFID Card.
2. Plug your vehicle.
3. Charge box starts charging.

Finishing recharge

1. Show RFID Card.
2. Charge box stops charging
3. Unplug your vehicle



8 OPERATIONAL CHECK

Below table shows Wallbox beacon LED status.

| STATE | Beacon Color |
|----------------|--------------|
| Plug available | Green |
| Charging | Blue |
| Fault | Red |

